

MERCEDES MINI UNIMOG ELECTRIC PENTRU COPII

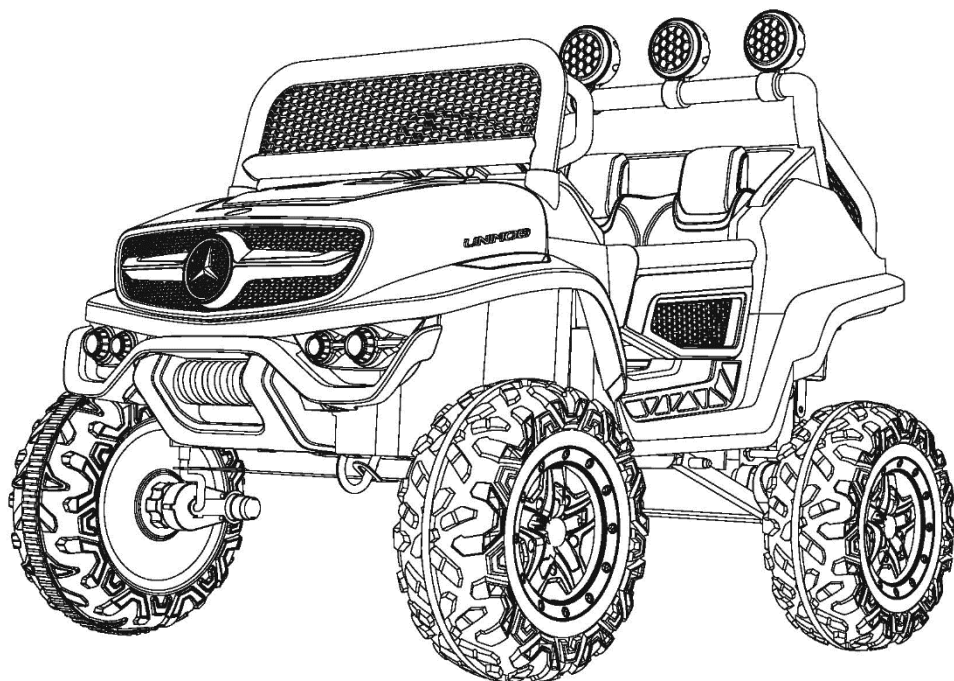

⚠ ATENȚIE!

Asamblarea produsului trebuie să fie făcută de un adult!

MANUAL DE UTILIZARE

Include instrucțiuni de asamblare

Citiți întregul manual înainte de utilizare!

Vă rugăm să păstrați acest manual pentru consultări ulterioare, deoarece conține informații importante.

Felicitări pentru achiziția noii dumneavoastră mașinuțe.

Această mașinuță va oferi copilului dumneavoastră plăcerea condusului pentru o perioadă îndelungată. Pentru a ajuta să asigurați o utilizare sigură a produsului, vă rugăm să citiți acest manual cu atenție și să-l păstrați pentru consultări viitoare.

Urmați recomandările din acest manual, acestea sunt concepute pentru a îmbunătăți siguranța și operarea mașinuței precum și siguranța copilului dumneavoastră.

„Mercedes-Benz”,  ,  și designul produsului inclus fac obiectul dreptului de proprietate intelectuală deținut de Daimler AG.

Specificații

Baterie	12V 14Ah
Leșire încărcător	12V 1000mA
Intrare încărcător	220 V
Motor	45W
Dimensiuni	108 x 80 x 88 cm
Vârstă recomandată	3 – 6 ani
Capacitate de încărcare:	maxim 30 kg
Viteză	5 – 7 Km/h
Timp încărcare	10~12 ore

Nr. Crt	Denumire	Nr. Crt	Denumire	Nr. Crt	Denumire
1	Corp mașinuță	6	Șezut scaun	11	Motor angrenaj
2	Bară spate superioară cu lumini	7	Parbriz	12	Șaibă
3	Protecție spate	8	Volan	13	Piulițe M10 x 4
4	Spătar scaun	9	Capace roți x 4	14	Suspensie
5	Dispozitiv de fixare rapidă a scaunului	10	Roți EVA x 4	15	

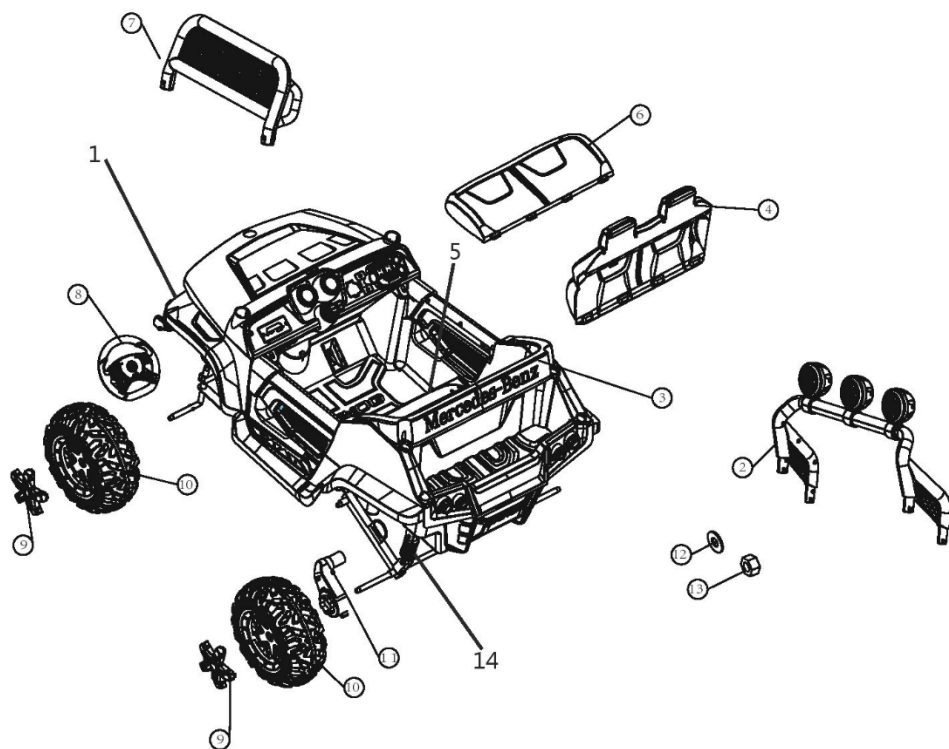

C PAȘI INSTALARE

Asigurați-vă că toate componentele indicate în listă componente sunt în cutie.

Vă recomandăm să păstrați ambalajele până când terminați asamblarea, pentru a fi siguri că nu lipsesc piese.

Asamblarea mașinuței dumneavoastră va dura aproximativ 30 de minute.

Asamblarea trebuie să se facă de un adult.

ATENȚIE: Copii pot fi răniți de piese mici, de suprafețe ascuțite sau puncte ascuțite în interiorul mașinuței neasamblate, sau de componente electrice.

ATENȚIE: PERICOL DE SUFOCARE – piese mici. Nerecomandat copiilor

Unelte necesare:

Șurubelniță cu vârf Philips (neinclusă), Patent (neinclus), cheie hexagonală internă (inclusă), chei tubulare (incluse)

INSTALAREA SUSPENSIEI FAȚĂ ȘI A AXULUI FAȚĂ

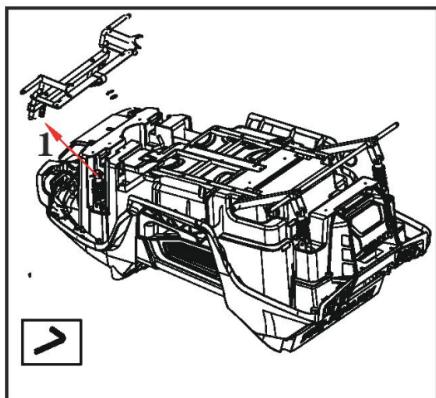

- Întoarceți mașinuța cu susul în jos înainte de instalare

- Scoateți șurubul și piulița din partea inferioară a amortizorului. Montați amortizorul în șanțul în formă de "U" de pe ax. Puneți înapoi șurubul și piulița, asigurându-vă că e strâns bine cu cheia hexagonală inclusă.

- Repetați pentru celalaltă parte.

- Cadrul tubular al axului față îl montați astfel să se potrivească cu găurile din caroserie și coloana de direcție. Fixați cadrul față de caroserie cu ajutorul a 4

holzșuruburi 4x12.

INSTALAREA ANGRENAJELOR MOTOR FAȚĂ ȘI A ROȚILOR FAȚĂ

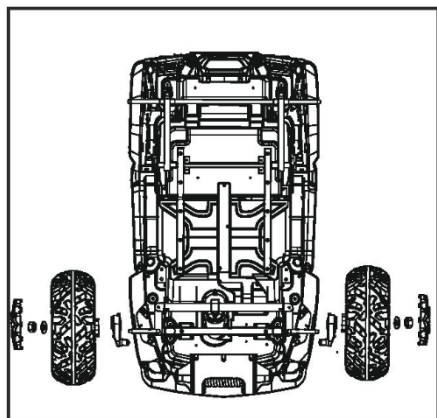

- Glisați angrenajul motor pe axul față. Introduceți cablul motorului prin orificiul prevăzut în compartimentul bateriei. (Notă: angrenajele sunt marcate cu FL/FR – respectați culoarea mufelor de alimentare). (Acest pas este pentru varianta 4x4

- Glisați roata, puneți șaiba de 10mm, puneți piulița la sfârșit și strângeți cu cheia tubulară. (Notă: proeminențele de pe roată trebuie să se potrivească cu cele de pe angrenaj).

- Atașați capacul roții de roată, apăsând ferm, până se aude un clic.

- Repetați pe cealaltă parte.

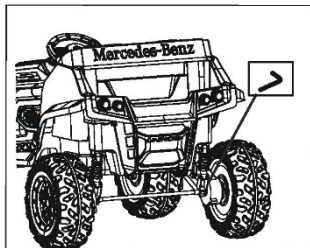
INSTALAREA SUSPENSIEI SPATE

- Scoateți șurubul și piulița din partea inferioară a amortizorului. Montați amortizorul în șanțul în formă de “U” de pe ax.
- Puneți înapoi șurubul și piulița, asigurându-vă că e strâns bine cu cheia hexagonală inclusă.
- Repetați pe cealaltă parte.

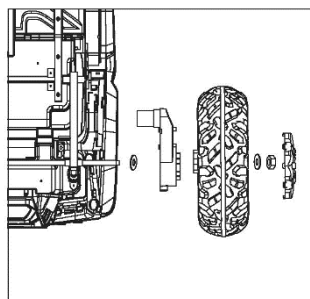
INSTALAREA ROȚILOR SPATE

- Introduceți axul spate până iese pe cealaltă gaură de pe partea cealaltă a caroseriei.
- Introduceți pe ax o șaibă de 12mm, angrenajul motor, roată, șaibă de 10mm, piuliță la capătul axului. (Notă: angrenajele sunt marcate cu L/R, marcaje care se găsesc și pe caroserie pentru potrivire corectă. Proeminențele de pe roată trebuie să se potrivească cu cele de pe angrenaj).
- Repetați pe cealaltă parte.
- Strângeți piulițele simultan pe ambele părți cu

cheile tubulare prezente în cutia produsului.

- Atașați capacul roții de roată, apăsând ferm, până se aude un clic.
- Repetați pe cealaltă parte

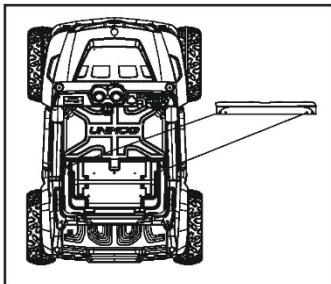
INSTALAREA DISPOZITIVULUI DE FIXARE RAPIDĂ A SCAUNULUI

- Fixați dispozitivul de fixare rapidă a scaunului în șanțul prevăzut în caroserie, apăsând în jos pentru potrivire.
- Prindeți pe ambele părți dispozitivul de fixare rapidă a scaunului cu 4 holșuruburi 4x12mm

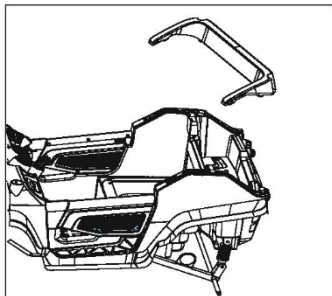
MONTAREA PROTECȚIEI SPATE SUSPENSIEI SPATE

- Atașați protecția spate în locașurile din caroserie, apăsând ferm până când se aude clic
- Prindeți protecția spate de caroseria mașinuței cu 4 holșuruburi 4x12mm

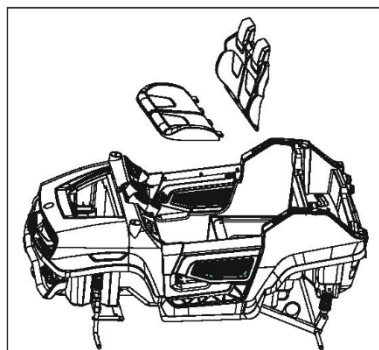
MONTAREA SCAUNULUI

- Notă: Nu uitați să conectați alimentările la angrenajele motor din spate înainte de montarea scaunului. Nu inversați alimentările L/R de la angrenaje.
- Prindeți centura de siguranță pe mihlocul dispozitivului de fixare rapidă a scaunului cu holșurubur 4x12mm.
- Atașați spătarul scaunului în locașul prevăzut din caroseria mașinuței și apăsați ferm până se aude clic
- Glisați șezutul scaunului în locașurile din

spătarul scaunului. Fixați scaunul de dispozitivul de fixare rapidă a scaunului cu holșuruburi 4x12mm

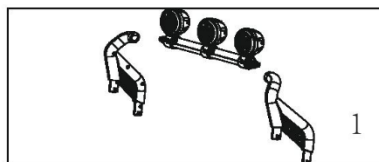
MONTAREA BAREI SUPERIOARE ȘI A LUMINILOR SUPERIOARE

- Conectați cablul electric al luminilor superioare în mufa din bara superioară.
- Atașați brațele laterale în bara superioară, apăsând ferm până se aude clic (Figura 1).
- Atașați întreg sistemul al barei superioare în caroseria mașinuței, apăsând ferm până se aude clic (Figura 2). (Notă: Fiți atenți la cablul electric al luminilor).
- Conectați conectorul cablului de la luminile de pe bara superioară în conectorul de sub caroseria mașinuței.

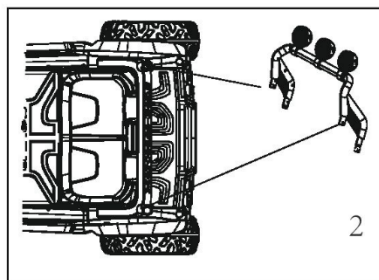

MONTAREA VOLANULUI

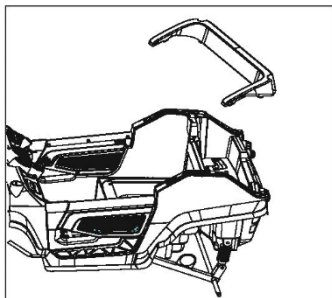

- Conectați conectorul cablului de la volan la conectorul care iese din bordul mașinuței.
- Împingeți cablurile conectate în bordul mașinuței.
- Atașați conectorul volanului la conectorul din coloana de direcție, după care apăsați pe volan în jos până face clic pe poziție.

MONTAREA PARBRIZULUI

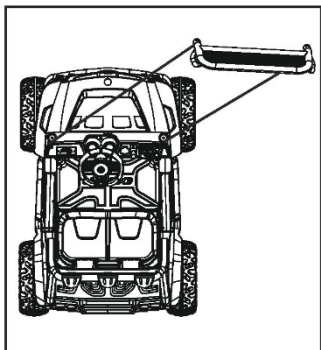

- Fixați parbrizul în orificiile de montare al parbrizului din caroseria mașinuței. Apăsați ușor până se aude clicuri care înseamnă securizarea parbrizului în locaș.

CONECTAREA ALIMENTĂRII

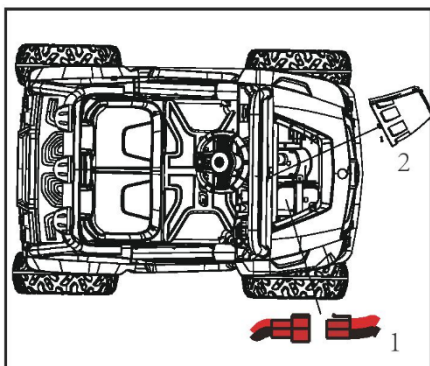

- Deschideți capota, conectați cablul mașinuței la conectorul de la baterie
- Închideți capota, fixați capota de mașinuță cu holzșurub de 4x12mm

D **FUNȚII ȘI OPERAȚII**

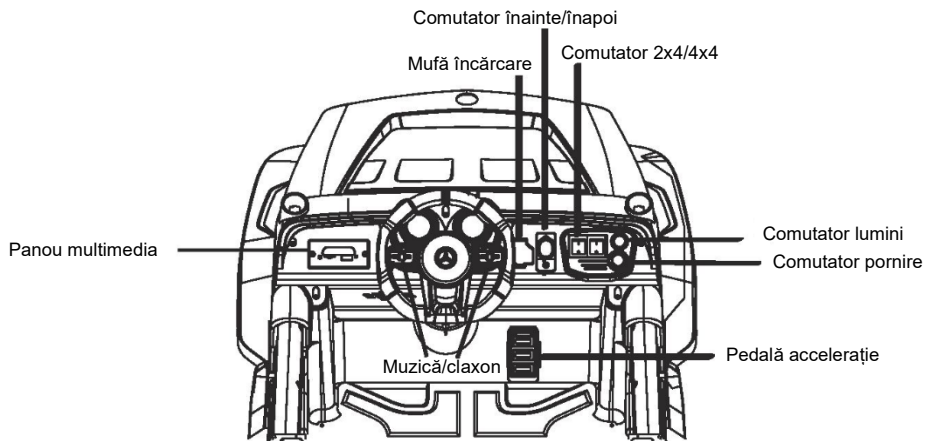

ATENȚIE

Asigurați-vă că mașinuța este oprită complet înainte de schimbarea direcției din comutator înainte sau înapoi pentru a preveni distrugerea angrenajelor motor.

Instrucțiuni operare

Pornire: Apăsați comutatorul de pornire pentru a porni mașinuța.

Apăsați comutatorul de pornire din nou pentru a opri mașinuța.

Pedala accelerație: Apăsați pedala, mașinuța va porni. Ridicarea piciorului de pe pedală va opri mașinuța

Înainte/Înapoi: Mutați comutatorul în poziția D pentru a merge înainte. Mutați comutatorul în poziția R pentru a merge înapoi. Pentru a parca mutați comutatorul pe poziția P.

Stânga/Dreapta: Rotiți volanul la stânga sau la dreapta pentru a vira cu mașinuța fie la stânga, fie la dreapta.

Comutator lumini: Apăsați comutatorul pentru a porni sau opri luminile exterioare

Claxon: Apăsați butonul dreapta de pe volan

Muzică: Apăsați butonul stânga în mod repetitiv pentru a schimba melodii

2x4/4x4: Mutați comutatorul pentru a schimba modul de rulare cu 2 sau 4 motoare.
(acest comutator e valabil pentru modelul 4x4).

TRANSPORTUL MAȘINUȚEI (FUNCȚIA TROLER)

1. Opriți alimentarea când bateria s-a consumat
2. Comuțați comutatorul 2x4, 4x4 pe poziția 2x4
3. Scoateți mânerul de transport de dedesubtul mașinuței din partea de spate, ridicați mașinuța la 45 grade și trageți.
4. Să nu existe copil în mașinuța
5. Se va opera doar de către un adult.

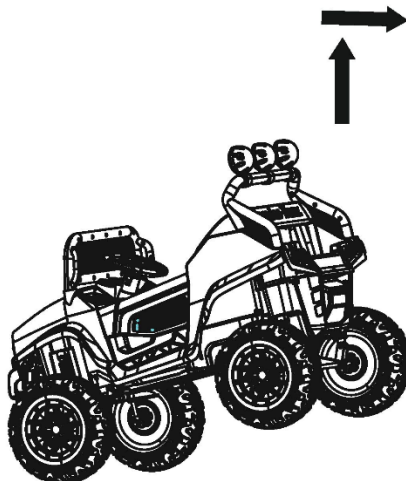
**DESCRIEREA PANOULUI DE BORD**

1. Mufă USB
2. Conector card TF (microSD)
3. Mufă MP3
4. Ecran
5. Buton Mode (Radio/Bluetooth/Card TF/Mufă USB)
6. Educație (Apăsând mai mult timp volumul va descrește)
7. Povești (Redare/Pauză în modul Bluetooth/card TF/USB)
8. Muzică (Apăsând mai mult timp volumul va crește)

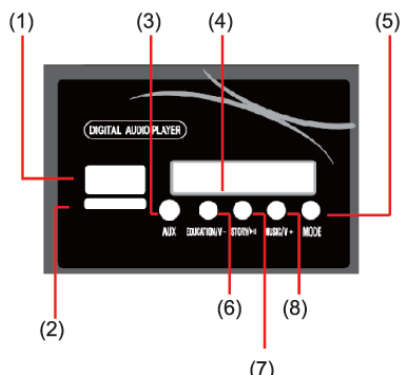

ATENȚIE! Pe afișaj nu este afișat ceasul, ci doar tensiunea rămasă în baterie în acel moment!

Atașați cablul MP3 în conectorul AUX unde puteți conecta un MP3 player sau un telefon.

Sunetele de pe volan nu funcționează când cablul MP3 este conectat!

F FUNCȚIONAREA TELECOMENZII

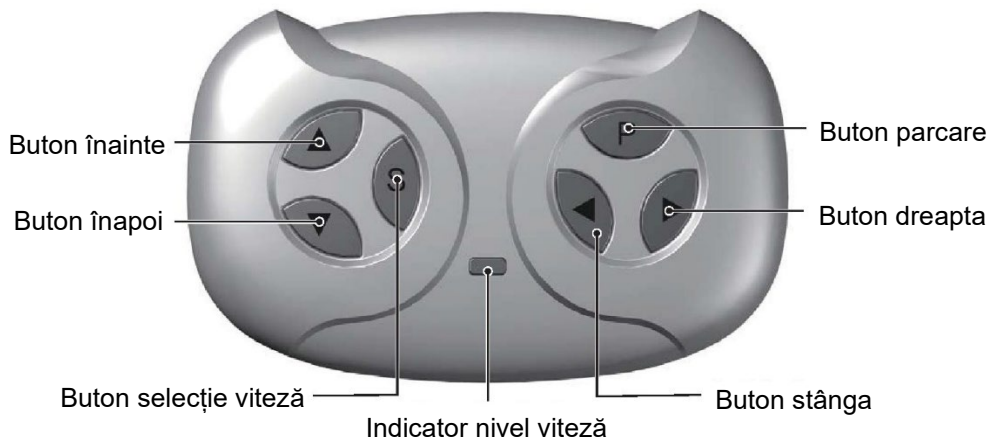

Instalarea bateriilor în telecomandă

Ridicați capacul compartimentului bateriilor de pe spatele telecomenzii și introduceți două baterii AAA(LR03).

ATENȚIE: Bateriile nu sunt incluse, trebuie achiziționate separat! Consultați Informațiile despre baterii de la pagina 1.

1. Sincronizarea telecomenzii

Cu mașinuța oprită, apăsați lung butoanele înainte și înapoi timp de 3 secunde, până când indicatorul de viteză clipește. Apoi porniți vehiculul, indicatorul de viteză luminează lung, asta însemnând conexiune realizată cu succes. Dacă indicatorul de viteză nu răspunde, înseamnă că conexiunea a eșuat. Înlocuiți bateriile și încercați din nou.

2. Butonul de parcare

Apăsați pe buton pentru a imobiliza vehiculul, apăsați din nou butonul pentru a anula imobilizarea.

3. Butonul de selectare a vitezei

Butonul operează vehiculul pentru a se deplasa cu viteză mică, normală sau mare.

INDICIU: Acest comutator nu va funcționa când vehiculul dumneavoastră se deplasează înapoi.

NOTĂ:

- Dacă lăsați telecomanda în repaus timp de aproximativ 10 secunde, aceasta se va închide automat.
- Resincronizați din nou atunci când înlocuiți bateriile telecomenzii.

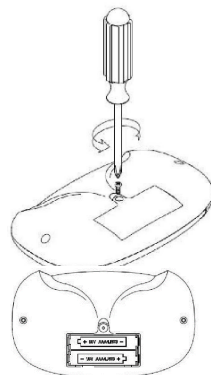

**INFORMAȚII DESPRE BATERIE**

- Bateriile nereîncărcabile nu trebuie reîncărcate.
- Dacă sunt utilizate baterii reîncărcabile, acestea trebuie încărcate doar sub supravegherea unui adult.
- Bateriile reîncărcabile trebuie scoase din produs înainte de a fi încărcate.
- Nu amestecați bateriile vechi cu cele noi. Nu amestecați tipuri diferite de baterii: alcaline, standard (carbon-zinc) sau reîncărcabile (nichel-cadmium).
- Introduceți bateriile așa cum este indicat în compartimentul bateriilor, anod la anod, catod la catod.
- Scoateți bateriile în perioadele lungi de neutilizare. Scoateți întotdeauna bateriile consumate din produs. Scurgerea și coroziunea bateriilor poate deteriora acest produs. Aruncați bateriile în centrele de colectare.
- Bornele de alimentare nu trebuie scurtcircuitate.

Problemă	Cauză posibilă	Soluție
Vehiculul nu funcționează	Baterie slabă	Reîncărcați bateria
	Siguranța termică a sărit	Resetați siguranța, vezi <Siguranță>
	Conectorul bateriei sau firele sunt desprinse	Verificați dacă conectorii bateriei sunt conectați ferm. Dacă firele sunt slabe în jurul motorului vă rugăm să contactați distribuitorul dumneavoastră.
	Bateria este moartă	Înlocuiți bateria, vă rugăm să contactați distribuitorul dumneavoastră
	Sistemul electric este deteriorat	Vă rugăm să contactați distribuitorul dumneavoastră
	Motorul este deteriorat	Vă rugăm să contactați distribuitorul dumneavoastră
Vehiculul nu merge foarte mult	Bateria nu este încărcată suficient	Verificați dacă conectorii bateriei sunt conectați ferm în timpul reîncărcării
	Bateria este veche	Înlocuiți bateria, vă rugăm să contactați distribuitorul dumneavoastră
Vehiculul merge greoi	Baterie slabă	Reîncărcați bateria, vă rugăm să contactați distribuitorul dumneavoastră.
	Bateria este veche	Înlocuiți bateria, vă rugăm să contactați distribuitorul dumneavoastră
	Vehiculul este supraîncărcat	Reduceți greutatea de pe vehicul
	Vehiculul este utilizat în condiții vitrege	Evitați utilizarea vehiculului în condiții vitrege, vezi <Siguranță>.
Vehiculul trebuie împins pentru a merge înainte	Contact slab al firelor sau conectoarelor	Verificați dacă conectorii bateriei sunt conectați ferm. Dacă firele sunt slabe în jurul motorului, vă rugăm să contactați distribuitorul dumneavoastră.
	„Punct mort” la motor	Un „punct mort” înseamnă că energia electrică nu este livrată motorului, vehiculul trebuie reparat. Vă rugăm să contactați distribuitorul dumneavoastră
Schimbare dificilă a sensului de mers înainte sau înapoi	Schimbare sens de mers în timp ce vehiculul este în mișcare	Opriiți complet vehiculul și efectuați schimbarea sensului de mers, vezi <Utilizați noua dumneavoastră motocicletă>
Zgomote tari de măcinare sau clicuri de la motor sau cutia de viteze	Motorul sau angrenajele sunt deteriorate	Vă rugăm să contactați distribuitorul dumneavoastră.
Bateria nu se reîncarcă	Conectorul bateriei sau conectorul adaptorului este slăbit	Verificați dacă conectorii bateriei sunt conectați ferm.
	Încărcătorul nu este conectat	Verificați dacă încărcătorul bateriei este conectat la o priză de perete funcțională.
	Încărcătorul nu funcționează	Vă rugăm să contactați distribuitorul dumneavoastră.
Încărcătorul se simte cald la încărcare	Acest lucru este normal și nu este un motiv de îngrijorare	

Service autorizat: SC ZULMIRE SRL, str. Grozești Nr. 5, Constanța, telefon: 0734.728.120

Citiți acest manual și ghidul de depanare integral înainte de a suna. Dacă tot mai aveți nevoie de ajutor pentru a rezolva problema **Vă rugăm să contactați distribuitorul dumneavoastră.**

- Este responsabilitatea părinților de a verifica principalele componente ale jucăriei înainte de utilizare, trebuie să examineze cu regularitate potențialele pericole, precum bateria, încărcătorul, cablul sau firul, mufa, șuruburile care fixează incinta altor componente și în cazul unei astfel de deteriorări, jucăria nu trebuie utilizată până când deteriorarea nu a fost eliminată în mod corespunzător.
- Asigurați-vă că componentele din plastic ale vehiculului nu sunt crăpate sau sparte.
- Ocazional, utilizați un ulei ușor pentru a lubrifia componentele în mișcare cum ar fi roțile.
- Parcați vehiculul în interior.
- Feriți vehiculul de sursele de căldură precum cuptoare sau radiatoare. Componentele din plastic se pot topi.
- Reîncărcați bateria după fiecare utilizare. Doar un adult poate manipula bateria. Reîncărcați bateria cel puțin o dată pe lună dacă mașinuța nu este utilizat.
- Nu spălați vehiculul cu un furtun. Nu spălați vehiculul cu săpun și apă. Nu conduceți vehiculul pe vreme ploioasă sau zăpadă. Apa va deteriora motorul, sistemul electric și bateria.
- Curățați vehiculul cu o cârpă moale, uscată. Pentru a restabili luciul, utilizați un lac de mobilă fără ceară. Nu utilizați ceară de mașină. Nu utilizați agenți de curățare abrazivi.
- Nu împingeți sau trageți vehiculul. Există riscul să stricați motorașele!
- Nu utilizați vehiculul în gunoaie, nisip sau pietriș fin care ar putea deteriora componentele în mișcare, motoarele sau sistemul electric.
- Când nu este utilizat, toate sursele electrice trebuie oprite. Opriți întrerupătorul și deconectați bateria.

I ÎNCĂRCAREA BATERIEI

**ATENȚIE!****DOAR UN ADULT POATE ÎNCĂRCA ȘI REÎNCĂRCA BATERIA****ATENȚIE!**

Acest produs este prevăzut cu **Protecție la încărcare**: în timpul încărcării, toate funcțiile vor fi oprite! **DOAR UN ADULT POATE ÎNCĂRCA ȘI REÎNCĂRCA BATERIA!**

- BUTONUL DE PORNIRE trebuie să fie în poziție ÎNCHIS în timpul încărcării.
- Ciclul mediu de încărcare este de 10-12 ore.

**NU PUNEȚI MAȘINUȚA LA ÎNCĂRCAT IMEDIAT DUPĂ MONTAJ!
FOLOȘIȚI VEHICULUL PÂNĂ CÂND VOLTMETRUL INDICĂ VALOAREA
10.2, DUPĂ CARE ÎNCĂRCAȚI 14 ORE, PRIMELE 2 ÎNCĂRCĂRI!**

Mufă încărcare

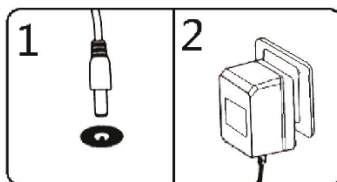
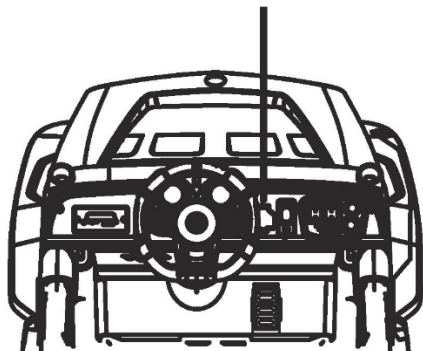

1. Conectați mufa încărcătorului în portul de încărcare. (sub scaun)
2. Conectați ștecărul încărcătorului la o priză de perete. Bateria va începe să se încarce (NU FOLOȘIȚI PRELUNGITOARE).
3. Siguranța de protecție pentru supratensiune

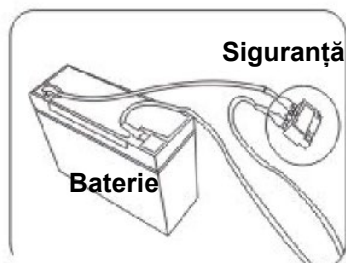

Bateria include o siguranță termică care va sări automat și va întrerupe alimentarea vehiculului dacă motorul, sistemul electric sau bateria sunt supraîncărcate. Siguranța se va reseta și alimentarea va fi reluată după ce unitatea este OPRITĂ timp de 20 de secunde și apoi PORNITĂ din nou. Dacă siguranța termică sare în mod repetat în timpul utilizării obișnuite, vehiculul este posibil să trebuiască să fie reparat.

Vă rugăm să contactați distribuitorul dumneavoastră.

Pentru a evita pierderea de putere, urmați următoarele recomandări:

- Nu supraîncărcați vehiculul.
- Nu tractați nimic în spatele vehiculului.
- Nu conduceți peste pante abrupte.
- Nu dați peste obiecte fixe, lucru care poate cauza rotirea roților în gol, cauzând supraîncălzirea motorului.
- Nu conduceți pe vreme foarte călduroasă, componentele se pot supraîncălzi.
- Nu permiteți pătrunderea apei sau altor lichide la baterie sau alte componente electrice.
- Nu modificați sistemul electric. Acest lucru poate crea un scurtcircuit, determinând sărirea siguranței.



Aruncarea bateriei

- Bateria dumneavoastră conține plumb-acid sigilat, ea trebuie reciclată sau aruncată într-un mod ecologic.
- Nu aruncați bateria dumneavoastră plumb-acid în foc. Bateria poate exploda sau poate prezenta scurgeri.
- Nu aruncați o baterie plumb-acid în gunoiul dumneavoastră menajer, obișnuit. Incinerarea, depozitarea deșeurilor sau amestecarea bateriilor plumb-acid sigilate cu gunoiul menajer este interzisă prin lege.

Produsele au fost testate FCC și ECM.

IMPORTATOR:

SC ZULMIRE SRL

str. Grozești Nr. 5

Constanța

telefon: 0734.728.120

email: office@premierkids.ro



Urmăriți pagina noastră de Youtube unde găsiți filmări cu instrucțiuni de asamblare și utilizare la toate produsele importate.

<http://youtube.com/premierkids>



Urmăriți pagina noastră de Facebook unde găsiți informații despre apariția unor produse noi, apariția unor filmări noi, promoții curente sau unde puteți să ne puneți întrebări.

<https://www.facebook.com/premierkidsconstanta/>